

STRENG VERTROUWELIJK

Alleen voor Philips
Service Handelaren

Auteursrechten voorbehouden

Ligging van de
CENTRALE SERVICE AFDELING
N.V. Philips' Spoorlampenfabriek
Eindhoven

PHILIPS

SERVICE DOCUMENTATIE

L3X81T-00-90

1958. Voor batterij-voeding.

Knoppen

Links : Volumeregelaar.
Rechts : Afstemming.

Drukknoppen.

Van links naar rechts:

1. Batterijschakelaar.
2. Toonschakelaar.
3. L.G. : 1132 - 2000 m (150 - 268 kHz)
4. M.G. : 184 - 580 m (517 - 1630 kHz)

Transistoren.

Tr1 - 2N412.
Tr2 - 2N410.
Tr3 - 2N410.
Tr4 - OC 71.
Tr5 - OC 71.
Tr6) - 20C72.
Tr7)
X1 x OA 79.

X.F.

452 kHz.

Batterij

9 V.

Luidspreker.

AD 3460 Z.

Verbruik

I_{tot} : 14 - 17 mA zonder
signaal.

Afmetingen.

Lengte : 260 mm.
Hoogte : 175 mm.
Diepte : 92 mm.

Het afregelen van de ontvanger.

Algemeen geldt:

Volumeregelaar maximum.

Toenschakelaar niet ingedrukt.

Een voltmeter via een trimtransformator op de luidsprekerklemmen aansluiten.

De kernen van de M.F. bandfilters moeten voor het afregelen eerst uitgedraaid worden.

De toegevoerde signalen zijn gemoduleerd met 400 Hz.

Indien niet anders aangegeven worden de signalen met een koppelraam aan de ferroceptor toegevoerd.

Trimpunt 1 ligt uiterst links en trimpunt 2 uiterst rechts op de schaal.

Wijzer instellen bij minimum stand van de variabele condensator op trimpunt 1.

Wanneer de condensatoren C19 en C25 vervangen worden, wordt hiervoor een draadtrimmer van 50 pF (907/10-50E) gebruikt.

Deze trimmers moeten van te voren op 31 pF worden afgeregeld.

Bij de L3X81T-90 is de auto-antenne aangesloten op het knooppunt van S1, S3 en C7.

	Golf- bereik	Druk- toets in- drukken	Signaal	Wijzer op trimpunt	Dempen met 10.000 Ω	Afregelen op max. uitgangssp.	Aanwij- zing
M.F. band- fil- ters		M.G.	452 kHz via 33000 pF - basis Tr3	1	Collector Tr1 losnemen	S20, 21 - S17,18,19	S8,9 na- trimmen met col- lector Tr1 vast
			452 kHz via 33000 pF - basis Tr2			S12,13,14 S15,16	
			452 kHz via 33000 Ω - tap S8, 9			S8,9-S10	
H.F. en oscil- lator krin- gen	M.G.	M.G.	512 kHz	2	S1	S5, 6	Herhalen
			550 kHz	Afstemmen op toegevoerd signaal	S3	S1	
			1630 kHz	1	S1	C4	
			1500 kHz	Afstemmen op toegevoerd signaal	Demping van S1 opheffen	C3	
		M.G.	550 kHz	Afstemmen op toegevoerd signaal	S3		
		L.G.	157 kHz	Afstemming 550 kHz la- ten staan	S3	C9	
	M.G.	M.G.	1630 kHz	1	S1	C4	Na afre- gelen L.G. is het nood- zakelijk M.G. weer bij te regelen.
1500 kHz			Afstemmen op toegevoerd signaal	Demping van S1 opheffen			

Instelling eindtransistoren.

Indien een der eindtransistoren defect raakt, moeten beide transistoren worden vervangen.

Na het vervangen van de transistoren dient de totale collectorstroom met behulp van de instelweerstand R29 opnieuw te worden ingesteld. Hiertoe wordt een mA-meter opgenomen tussen de middenaftakking van S25 - S26 en chassis.

Volumeregelaar op minimum (dus geen signaal op de basis van Tr4). R29 instellen tot mA-meter een waarde van 3,5 mA aanwijst.

H.F. transistoren.

Voor service doeleinden kunnen de transistoren 2N218 en 2N219 vervangen worden door de typen OC45 en OC44.

Voor de mengtransistor 2N219 kan zonder meer de OC44 gebruikt worden. Voor de M.F. transistoren 2N218 kan de OC45 gebruikt worden.

De neutrodyne condensatoren C19 en C25 dienen dan vervangen te worden door een condensator van 18 pF i.p.v. 28 pF.

De weerstand R12 wordt 820 Ω i.p.v. 1000 Ω en de weerstand R20 wordt 128 k Ω i.p.v. 100 k Ω .

LIJST VAN ONDERDELEN.

Bij bestelling steeds vermelden:

1. Codenummer en kleur;
2. Omschrijving;
3. Typenummer van het apparaat.

Omschrijving	Codenummer
Drukknopunit	A3 768 48
Kast -00	A3 780 88
Luidsprekerrooster	P5 210 07/159
Rooster in deksel	P5 450 15/159
Knop volumeregelaar -00-90	P4 077 40/417
Knop afstemming -00-90	P4 077 41/417
Veer voor bevestiging spoelbus smal	921/03
Veer voor bevestiging spoelbus breed	921/04
Veer in aandrijving	89 312 10.3
Druktoets	A9 023 49
Batterijhouder	A3 788 15 + A3 788 16
Schaal Ne-Be	A3 928 67
Schaal Z	A3 928 68
Kast -90	A3 007 34
Aansluiting auto-antenne -90	A3 353 02

VG/GH

L3X81T

S1)			C24	0,1	μF	906/L100K
S2)			C26	0,22	μF	906/L220K
S3)		A3 803 92	C29	33000	pF	906/L33K
S4)						
S5)			C33	0,1	μF	906/L100K
S6)		A3 128 80	C34	0,1	μF	906/L100K
S7)						
S8			C38	47000	pF	C296 HA/A47K
S9			C40	10	μF	AC 5703/16
S10						
S11		A3 128 42				
C15	195					
C16						
S12			R22	16000	Ω	B1 639 65
S13			R23	4000	Ω	
S14			R29	2000	Ω	
S15						WE 395 97
S16		A3 128 42				<i>A</i>
C21	195					
C22	195					
S17						
S18						
S19						
S20						
S21		A3 128 41				
C27	195					
C28	195					
S22						
S23		A3 162 06				
S24						
S25						
S26		918/08				
S27						
C1)						
C2)		49 002 04				
C6	130					
C12	16					
C13	33000					
		par (904/120E (904/10E				
		AC 5703/16 906/L33K				
						vG/GH

L3X81T

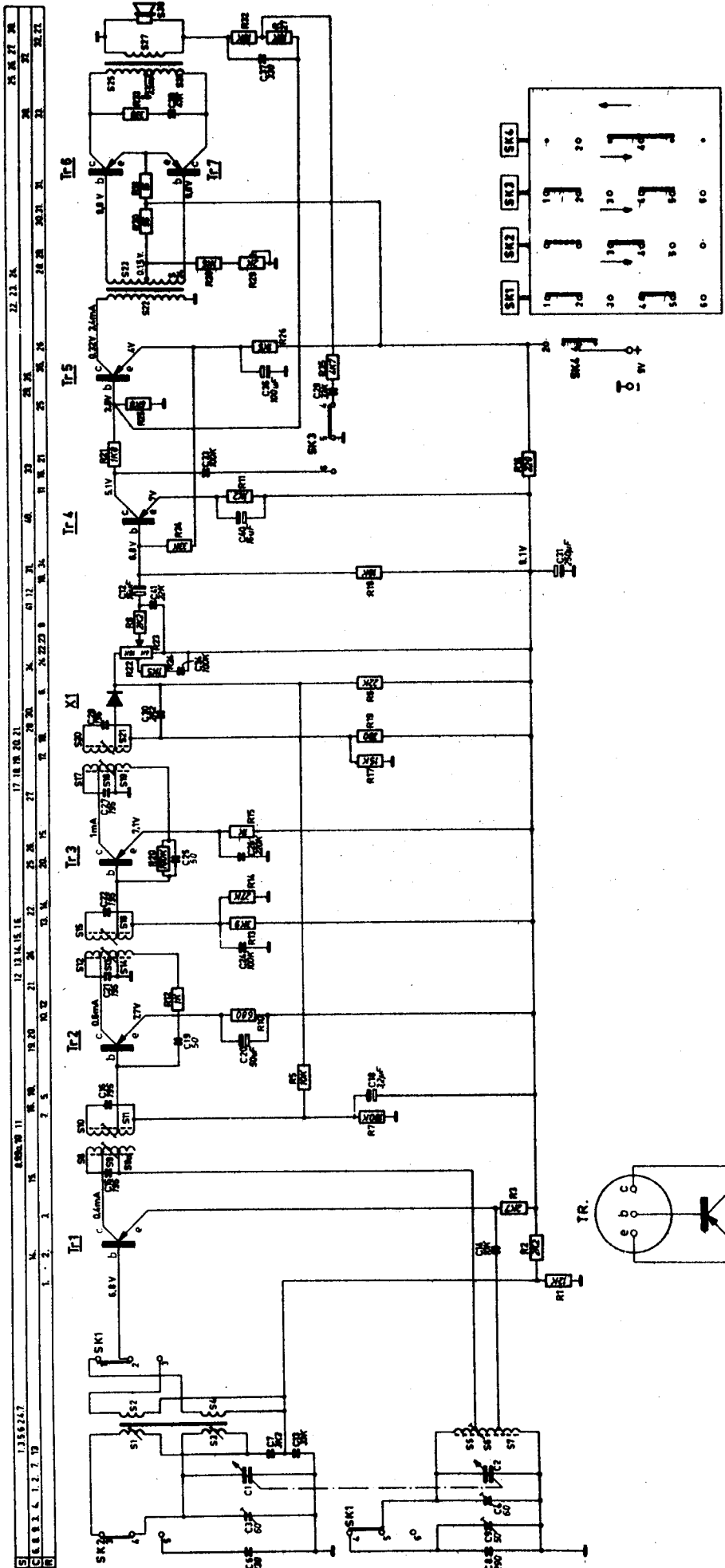

47085A

1	2	3	4	5	6	7	8	9	10	11	12	13	14	15	16	17	18	19	20	21	22	23	24	25	26	27	28	29	30	31	32	33	34	35	36	37	38	39	40	41	42	43	44	45	46	47	48	49	50	51	52	53	54	55	56	57	58	59	60	61	62	63	64	65	66	67	68	69	70	71	72	73	74	75	76	77	78	79	80	81	82	83	84	85	86	87	88	89	90	91	92	93	94	95	96	97	98	99	100
---	---	---	---	---	---	---	---	---	----	----	----	----	----	----	----	----	----	----	----	----	----	----	----	----	----	----	----	----	----	----	----	----	----	----	----	----	----	----	----	----	----	----	----	----	----	----	----	----	----	----	----	----	----	----	----	----	----	----	----	----	----	----	----	----	----	----	----	----	----	----	----	----	----	----	----	----	----	----	----	----	----	----	----	----	----	----	----	----	----	----	----	----	----	----	----	----	----	----	-----

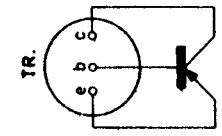
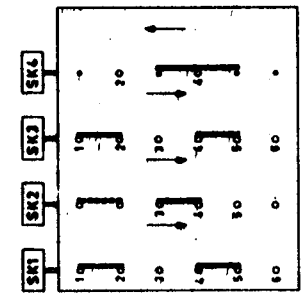

L3X81T

S	A.	B. 3.	2.4.				C.	1.	D.
C	9. 8.	1.14 3. 2.	7. 13. 6.	18.19. 31.4.20.		24. 26.	25. 34.	30. 41.	
R		3. 2. 1.	7.	12. 10.		14. 13.	15.	5. 6. 24. 20. 8. 19. 22. 23. 17.	

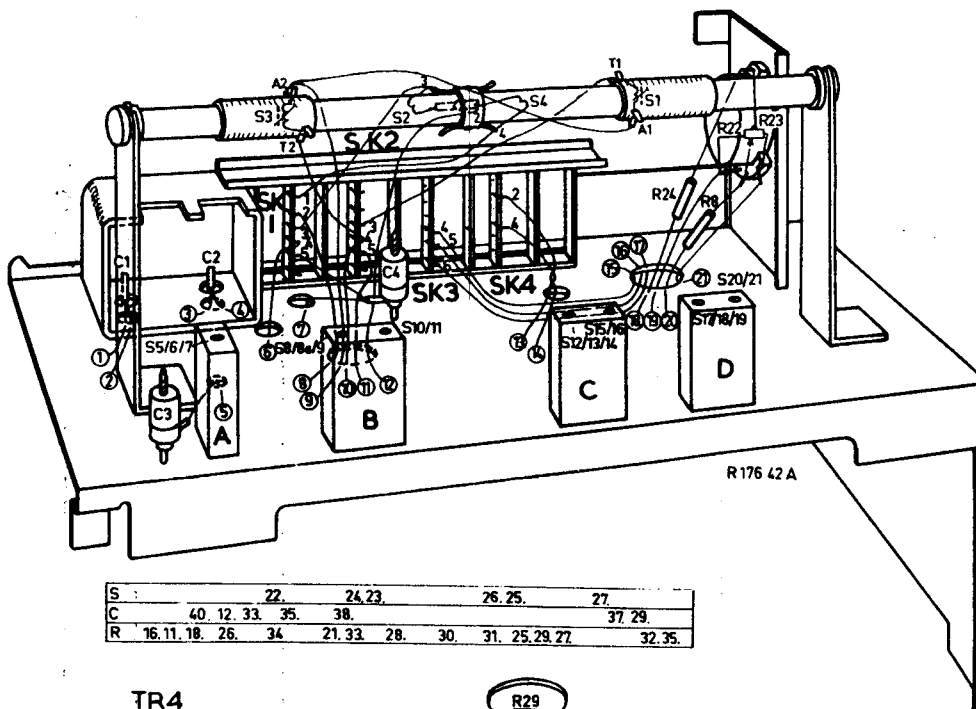
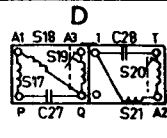
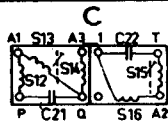
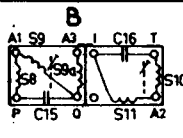
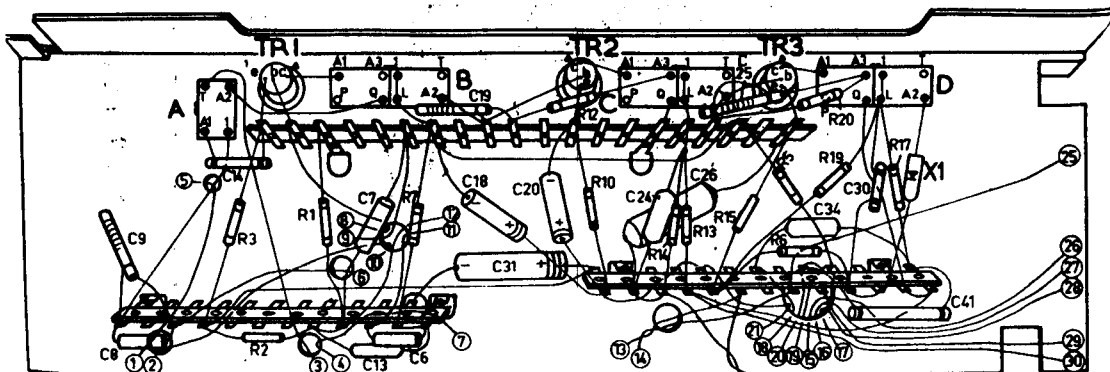

S	22.	24. 23.	26. 25.	27.
C	40. 12. 33. 35. 38.			37. 29.
R	16. 11. 18. 26. 34.	21. 33. 28.	30. 31. 25. 29. 27.	32. 35.

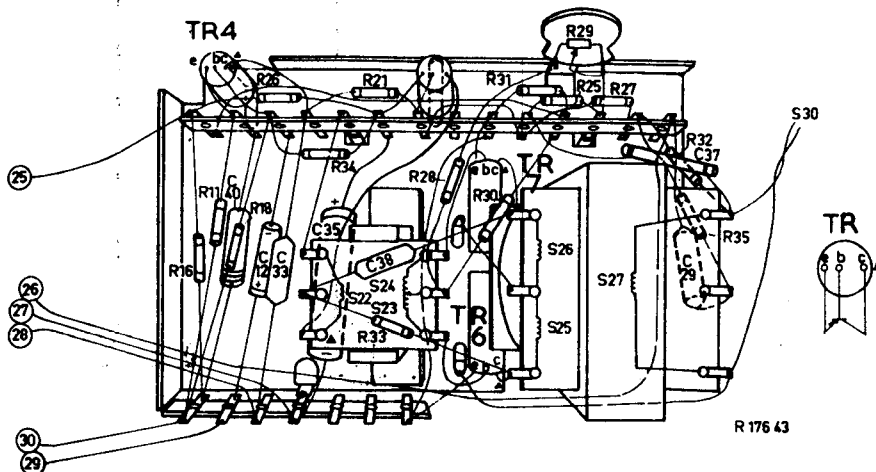

R 176 43

L3X81T

